

EN 1888:2012

MANUAL '89' I H-05 F9

# EZZO

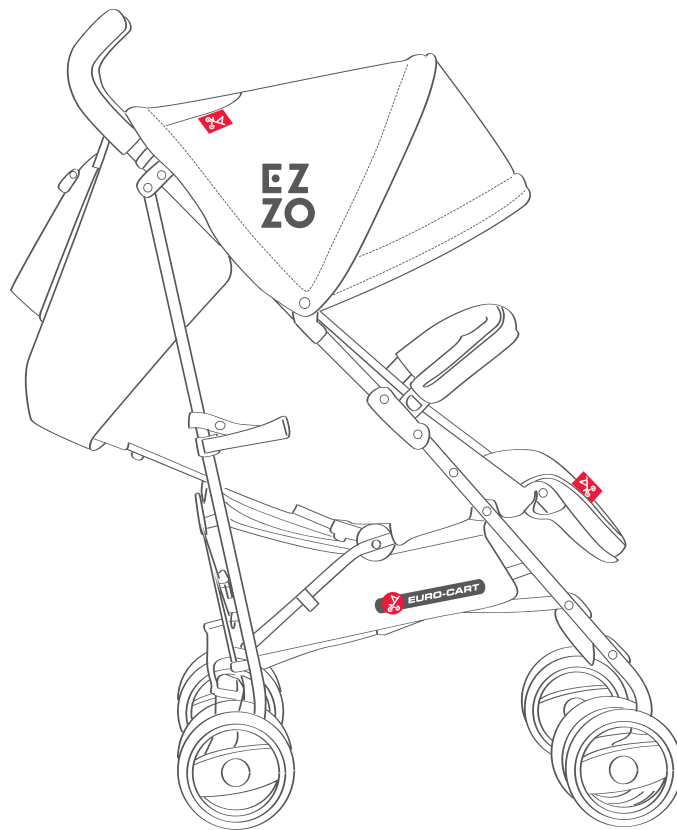

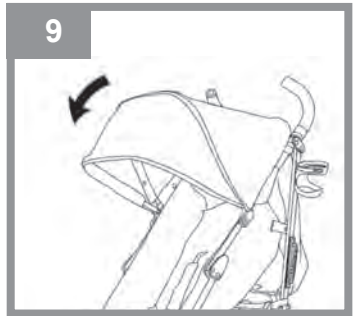
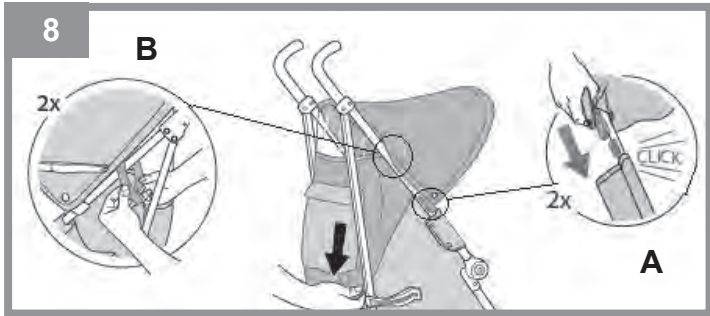
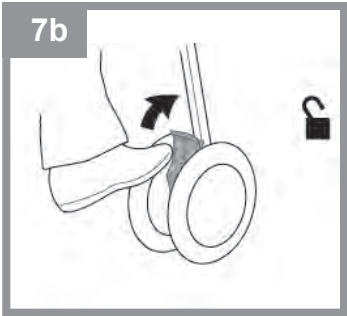
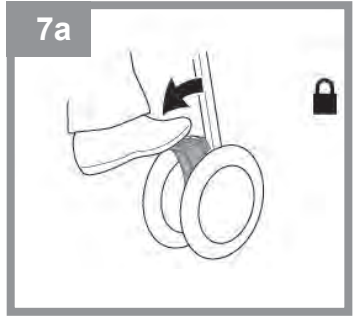
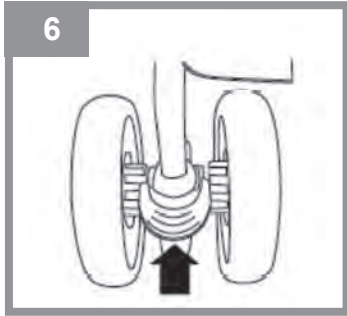
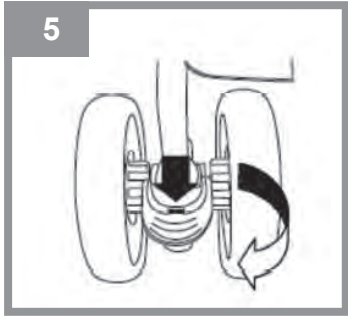
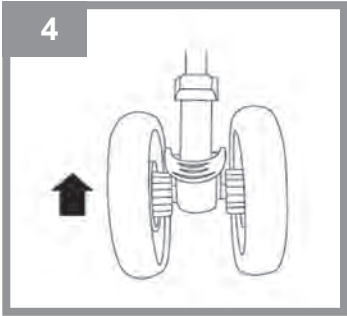
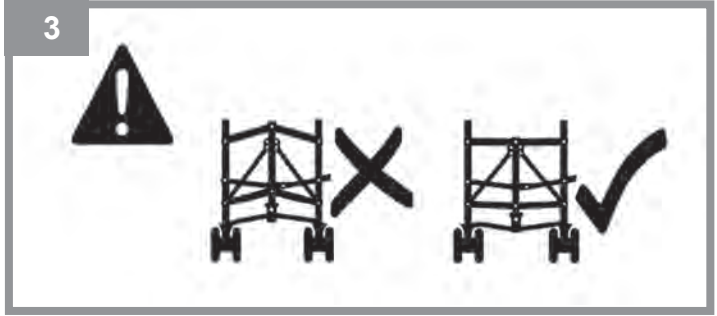
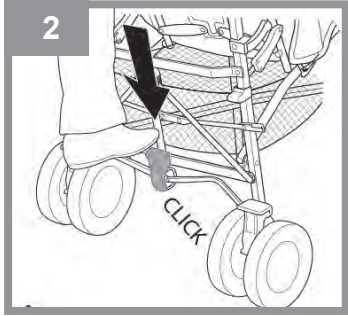
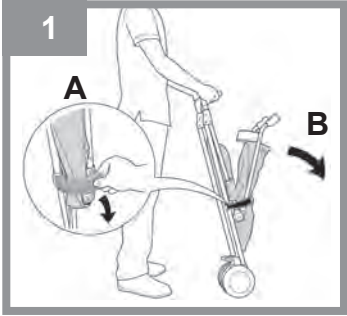

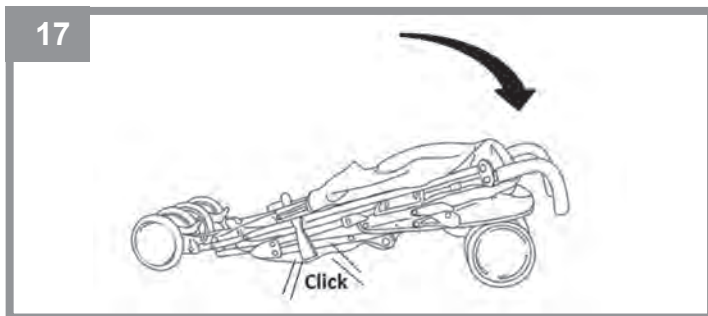
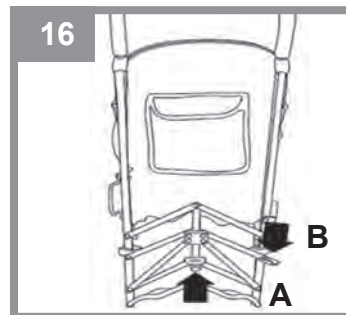
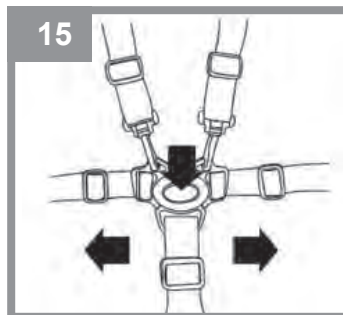
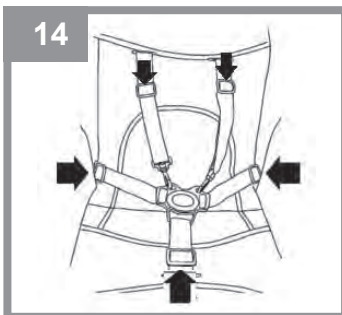
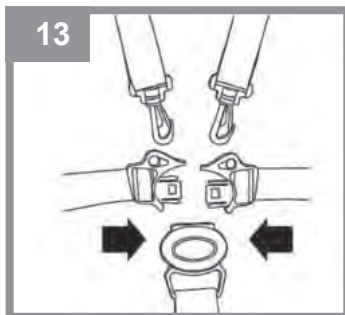
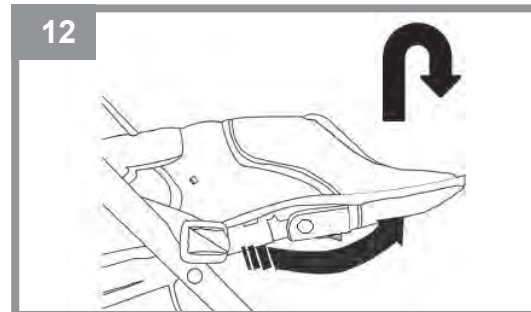
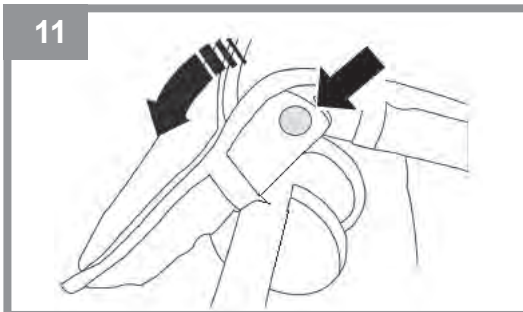
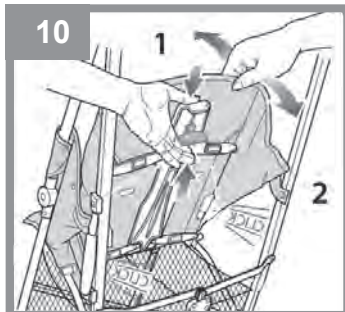

**Stimați clienți,**

Ținem să vă mulțumim pentru alegerea produsului EURO-CART. Produsele noastre fiind proiectate cu gândul la siguranță și cât mai buna funcționalitate. Această instrucțiune de utilizare vă va ajuta să beneficiați de toate însușirile și calitățile produsului nostru, oferind în același timp informații necesare cu referire la menținerea și conservarea periodică a acestuia.

Vă rugăm să citiți cu atenție aceste instrucțiuni înainte de utilizare și păstrați-le pentru documentarea ulterioară.

**Cu deosebită apreciere,**



**ATENȚIE! CITIȚI ACESTE INSTRUCȚIUNI ÎNAINTE DE UTILIZARE ȘI PĂSTRAȚI-LE PENTRU DOCUMENTARE ULTERIOARA.**

**ATENȚIUNI / PRECAUȚII**

**ATENȚIE:** Nu lăsați niciodată copilul nesupravegheat - risc de pericole!

**ATENȚIE:** Copilul trebuie asigurat cu centuri, în special când va începe să stea pe șezute.

**ATENȚIE:** Nu folosiți saltea suplimentară în acest cărucior.

**ATENȚIE:** Verificați ca toate mecanismele de siguranță a căruciorului să fie asigurate corect înainte de folosire.

**ATENȚIE:** Întotdeauna folosiți centura abdominală împreună cu catarama centrală.

**ATENȚIE:** Orice încărcătură atașată ghidajului afectează stabilitatea vehiculului.

**ATENȚIE:** Nu utilizați acest vehicul în alte scopuri, decât cele prevăzute de către producător.

**ATENȚIE:** Acest vehicul este utilizabil doar pentru un singur copil.

**ATENȚIE:** Acest vehicul este recomandat copiilor cu vârsta între 6 - 36 luni și cu greutatea de până la 15 kg.

**ATENȚIE:** Nu lăsați copilul în căruciorul aflat în pantă, chiar dacă a fost asigurat cu frână.

**ATENȚIE:** Nu utilizați căruciorul dacă descoperiți

defecte de orice fel.

**ATENȚIE:** Pe durata montării/deschiderii sau demontării/închiderii, asigurați-vă dacă copilul se află la o distanță sigură de cărucior.

**ATENȚIE:** Copilul trebuie să fie scos din raza de acțiune a părților mobile când faceți ajustări asupra căruciorului.

**ATENȚIE:** Întotdeauna asigurați vehiculul cu frână în timpul staționării, montării sau demontării de accesorii ori când așezați sau ridicați copilul din cărucior.

**ATENȚIE:** Obiectele amplasate în coșul pentru cumpărături nu trebuie să depășească 3 kg.

**ATENȚIE:** Obiectele amplasate în geanta căruciorului nu trebuie să depășească 2 kg.

**ATENȚIE:** Orice geantă sau încărcătură suplimentară atașată ghidajului afectează stabilitatea vehiculului.

**ATENȚIE:** Folosiți numai accesorii sau componente aprobate de producător.

**ATENȚIE:** Intrând pe bordură, trepte sau obstacole săltați partea din față a căruciorului.

**ATENȚIE:** Nu coborâți cu vehiculul pe trepte/scări.

**ATENȚIE:** Păstrați vehiculul în locuri ferite, departe de copii.

**ÎNȚREȚINERE**

Căruciorul necesită întreținere periodică. Având în vedere destinația acestuia (utilizare în aer liber în diferite condiții atmosferice și pe diferite suprafețe) respectarea condițiilor de întreținere de mai jos este necesară pentru funcționarea corectă a căruciorului.

**1.** Piesele din metal pot fi curățate cu o cârpă umedă cu folosirea detergentului delicat. După curățare produsul trebuie uscat pentru a preveni coroziunea.

**2.** Tapițeria poate fi curățată cu o cârpă umedă cu folosirea detergentului delicat. După curățare produsul trebuie uscat prin înșirarea tapițeriei într-un loc în care aceasta nu este expusă la acțiunea îndelungată a razelor solare sau prin întinderea acesteia într-un loc cu ventilație bună.

**3.** Din cauza elementelor de structură utilizate (elemente de rigidizare, întărire, umplere), nu spălați elementele de tapițerie în mașină de spălat, nu stoarceți prin centrifugare mecanică și nu lăsați înmuiate pentru mai mult timp.

**4.** Nu folosiți un înălțător. Puteți folosi doar detergenți delicai.

**5.** În cazul în care produsul a fost ud, uscați elementele metalice ale acestuia și lăsați întins până la uscare totală într-un loc cu ventilație bună.

**6.** Nu expuneți produsul la acțiunea îndelungată a soarelui deoarece tapițeria și elementele din plastic se

pot decolora sau deteriora.

**7.** Piesele mobile trebuie întreținute în mod periodic prin utilizarea produselor de curățare-lubrifiere cu evaporare rapidă de tip WD-40.

**8.** Verificați periodic reglajul hamului de siguranță și al altor elemente reglabile.

**9.** Curățați în mod regulat roțile, frânele și elementele de suspensie de nisip, sare și alte impurități. Nu folosiți lubrifianți în locuri în care poate pătrunde nisip.

**10.** Evitați contactul cu apă sărată (apă de mare, briză marină, sare pentru drumuri), pentru a preveni coroziunea.

**11.** Intervalul de temperaturi admisibil pentru utilizarea căruciorului: de la -5 până la +35 °C.

## CONDIȚII DE GARANȚIE

**1.** EURO-CART SP. Z O.O. acordă garanție pentru produsul cumpărat pentru o perioadă de 12 luni de la data cumpărării.

**2.** Reclamațiile trebuie depuse la punctul de vânzare de la care produsul a fost cumpărat.

**3.** Condiția necesară pentru soluționarea reclamației este prezentarea fișei de garanție corect completate, care se află la sfârșitul acestor instrucțiuni de utilizare, împreună cu dovada de cumpărare.

**4.** Defectele fizice ale produsului descoperite în perioada de garanție vor fi înlăturate gratuit în termen de 14 zile de la data livrării produsului prin intermediul vânzătorului la sediul EURO-CART SP. Z O.O..

**5.** Reparații efectuează firma EURO-CART SP. Z O.O. sau unitatea de service indicată de către vânzător.

**6.** Garanția nu acoperă:

- Deteriorările apărute din vina utilizatorului,
- Deteriorările apărute din cauza nerespectării recomandărilor, avertizărilor și restricțiilor incluse în instrucțiunile de utilizare, precum și pe elementele produsului,
- Elementele de exploatare care se uzează în mod normal în timpul exploatarei, cum ar fi: anvelope, camere de aer, banda de rulare, materiale utilizate pe

mănere, structura și culoarea țesăturilor și materialelor expuse la frecare, bucle din roți, axe, elemente imprimare,

- Deteriorările cauzate de nerespectarea condițiilor de întreținere de exemplu: coroziune, modificarea culorii tapițeriei sau elementelor din plastic ca urmare a expunerii îndelungate la acțiunea soarelui, deteriorarea elementelor din plastic sau tapițeriei ca urmare a expunerii îndelungate la acțiunea soarelui sau temperaturilor ridicate, jocuri, zgomote cum ar fi scârțâit/ piuit, deteriorările mecanismelor din cauza murdăriei,

- Deteriorările cauzate de reparații efectuate de către persoane neautorizate,

- Mersul greu în spate al căruciorului de tip „umbrelă” (aceasta este o caracteristică normală pentru acest tip de construcție),

- Devierea verticală a roților sub sarcină (aceasta este o caracteristică normală pentru acest tip de construcție),

- Deteriorări și murdării cauzate de ambalarea necorespunzătoare a produsului pe timpul trimiterii acestuia prin serviciul de curierat (în cazul achiziției on-line),

**7.** Perioada de garanție se prelungește cu perioada de durată a reparației în service EURO-CART SP. Z O.O..

**8.** Modul de reparație va fi stabilit de către persoana care acordă garanție,

**9.** Produsul supus reclamației trebuie livrat curat,

**10.** Garanția cuprinde teritoriul Uniunii Europene,

**11.** Garanția pentru bunuri de consum vândute nu exclude și nu suspendă drepturile cumpărătorului rezultând din lipsa de conformitate a bunurilor cu contract.

## INSTRUCȚIUNI DE UTILIZARE

### DESCHIDEREA CĂRUCIORULUI

Pentru a deschide căruciorul, eliberați blocada împotriva deschiderii accidentale (fig. 1a), și deschideți căruciorul în direcția indicată cu săgeată (fig. 1b). Apoi apăsați cu piciorul bara inferioară de deschidere până la deschiderea totală (fig. 2). Bara de deschidere trebuie să fie total întinsă (fig. 3).

**ATENȚIE!** Mersul cu bara de deschidere care nu este total deschisă duce la deformarea cadrului, care în unele cazuri poate fi ireparabilă.

**ATENȚIE!** Asigurați-vă că căruciorul este deschis corect înainte de a începe utilizarea.

### MONTAREA ȘI DEMONTAREA ROȚILOR

Pentru a monta roțile din față, introduceți-le pe capete tuburilor frontale ale căruciorului și apăsați până veți auzi un „click” caracteristic (fig. 4). Asigurați-vă că roțile sunt corect montate.

Pentru a demonta roțile din față, apăsați butonul din metal în partea inferioară a roților și scoateți-le din tub.

### SISTEMUL DE ROȚI DIN FAȚĂ PIVOTANTE

Căruciorul are un sistem de roți din față pivotante cu posibilitatea blocării mersului în față.

Pentru ca roțile să se rotească, apăsați în jos pârghia care se află în partea frontală a roții (fig. 5).

Pentru a bloca roata ca să meargă în față, ridicați în sus pârghia care se află în partea frontală a roții (fig. 6).

### FRÂNA PENTRU OPRIRE

Căruciorul este dotat cu frână pentru oprire. Pentru a bloca frâna apăsați pedala care se află în partea din spate a roții (fig. 7a). Pentru a debloca, ridicați pedala (fig. 7b). Frâna este combinată ceea ce înseamnă că pentru a bloca amândouă roți din spate este suficient să apăsați pedala de la una dintre pedale.

**ATENȚIE!** Frâna pentru oprire nu este prevăzută pentru încetinirea mersului căruciorului. Aceasta poate fi utilizată doar în timpul staționării.

**ATENȚIE!** Niciodată nu lăsați copilul în cărucior dacă

frâna nu este blocată.

### **MONTAREA ȘI REGLAREA COPERTINEI**

Căruciorul este dotat cu copertină împărțită în două secțiuni, reglabilă.

Pentru a monta copertina, introduceți cărligele de fixare în mâner special montate pe carul căruciorului (fig. 8a). Pe urmă, fixați partea posterioară a copertinei la cadrul căruciorului cu ajutorul benzii velcro (fig. 8b).

Pentru a așeza copertina în poziția dorită, trageți-o în față sau în spate. Copertina are o secțiune suplimentară care permite la înclinarea acesteia în față pentru a feri copilul împotriva soarelui. Pentru a înclina copertina trageți-o la maxim în față (fig. 9).

Pentru a demonta copertina, scoateți cărligele din mâner.

**ATENȚIE!** Pliati copertina înainte de a plia căruciorul, pentru a preveni deteriorarea acesteia. Dacă căruciorul este pliat pentru o mai lungă perioadă de timp, se recomandă demontarea totală a copertinei pentru a evita deformarea elementelor sale flexibile.

**ATENȚIE!** Copertina are elemente flexibile din plastic, deci aceasta nu poate fi expusă la acțiunea temperaturii mai mari de 35 °C. În caz contrar elementele din plastic ale copertinei se pot deforma.

### **MONTAREA ȘI DEMONTAREA BAREI**

Căruciorul este echipat cu o bară. Pentru a monta bara, introduceți elementele de fixare ale acesteia în mâner care se află pe cadrul căruciorului. Pentru a demonta bara, apăsați butoanele care se află pe mâner și trageți. Nu este necesară demontarea barei înainte de plierea căruciorului.

**ATENȚIE!** Bara nu este un element care protejează copilul împotriva căderii din cărucior. Folosirea barei nu scutește de la obligația închiderii centurii de siguranță.

### **REGLAREA SPĂTARULUI**

Căruciorul este prevăzut cu sistem de reglare a spătarului în 3 trepte. Pentru a coborî spătarul, trageți maneta care se află în spatele spătarului, și apoi așezați-l în poziția dorită (fig. 10). Pentru a ridica spătarul, împingeți-l în sus.

### **REGLAREA SUPORTULUI PENTRU PICIOARE**

Suportul pentru picioare poate fi reglat în 2 poziții. Efectuați reglarea prin apăsarea concomitentă a butoanelor care se află pe ambele părți ale acestuia în partea de jos (fig. 11, 12).

### **HUSĂ PENTRU PICIORUȘE**

Căruciorul are husă pentru piciorușe. Pentru a monta aceasta, plasați-o sub partea de jos a suportului, iar partea superioară a acesteia fixați la cadrul căruciorului cu ajutorul aricilor adezivi.

### **HAM DE SIGURANȚĂ**

Pentru a închide hamul de siguranță în 5 puncte, legați dispozitive de închidere ale curelelor pentru umeri cu dispozitive de închidere ale centurilor abdominale și apoi introduceți-le în catarama centrală fixată la centura care trece printre picioarele copilului. Ajustați lungimea centurilor astfel încât să adere la corpul copilului fără să-l sufocă. (fig. 13, 14).

Pentru a deschide hamul de siguranță, apăsați butonul de pe catarama centrale și dezlegați dispozitive de închidere ale centurilor (fig. 15).

**ATENȚIE!** Întotdeauna utilizați hamul de siguranță.

### **PLIEREA CĂRUCIORULUI**

Înainte de a plia căruciorul, pliați sau demontați total copertina.

Pentru a plia căruciorul, stați în spatele lui, ridicați pedala dispozitivului de deschidere situat jos (fig. 16a), apoi apăsați pedala celui de al doilea dispozitiv de blocare care se află în partea laterală a căruciorului (fig. 16b) și împingeți căruciorul în față până la plierea totală (fig. 17).



«a dcfHurf.»Á

Sã&ã ÁÖã dã } Æ!|ÁÁ

ÓËã |ÁQã^ ^) ã^} ã ã! Á| HÖZÁÁ

Ùã Á ã^ ÆU| { ã ãÁÁ

V^|KÆG FË HFì HHÁÁ

Èã&ã È| ÁÁ

Ò( ã!ã: ãD \ã&ã È|